



CONVENTIONAL-SERIE Elektro-SCHERENBÜHNEN

Die Conventional-Serie der Elektroscherenbühnen bietet eine hohe Tragfähigkeit und große Plattformflächen und ist deshalb für eine Vielzahl von Anwendungen geeignet. Außer dem hydraulischen Hinterradantrieb mit variabler Geschwindigkeitskontrolle bietet diese Serie Arbeitshöhen von bis zu 11,9 m und eine Steigfähigkeit von 30 %.

Die robust konstruierten Elektroscherenbühnen der Conventional-Serie mit der für Skyjack typischen farbcodierten, nummerierten Leitungsführung und analogen Steuerung stehen in Einklang mit den zuverlässigen Designmerkmalen von Skyjack.



CONVENTIONAL-SERIE

Elektroscherenbühnen

Spezifikationen	SJIII 4626	SJIII 4632
A Arbeitshöhe	9,9 m	11,8 m
B Plattformhöhe (ausgefahren)	7,9 m	9,8 m
C Plattformhöhe (eingefahren)	1,1 m	1,2 m
D Gesamtbreite	1,2 m	1,2 m
E Gesamtlänge	2,3 m	2,3 m
F Gesamthöhe, eingefahren (Geländer hochgeklappt)	2,1 m	2,2 m
G Gesamthöhe, eingefahren (Geländer heruntergeklappt)	1,8 m	1,9 m
H Plattformbreite (Innenmaß)	1,1 m	1,1 m
I Plattformlänge (Innenmaß)	2,1 m	2,1 m
Plattformverlängerung (ausrollbar)	1,2 m	1,2 m
Bodenfreiheit (eingefahren)	8,9 cm	8,9 cm
Bodenfreiheit (ausgefahren)	1,9 cm	1,9 cm
Radstand	1,8 m	1,8 m
Gewicht	2170 kg	2300 kg
Steigfähigkeit	30 %	25 %
Wenderadius (innen)	1,2 m	1,2 m
Wenderadius (außen)	2,4 m	2,4 m
Hubzeit (für Nennlast)	54 sek	59 sek
Fahrgeschwindigkeit (eingefahren)	3,2 km/h	3,2 km/h
Fahrgeschwindigkeit (ausgefahren)	1,1 km/h	1,1 km/h
Maximale Fahrhöhe	Voll ausgefahren	Voll ausgefahren
Tragfähigkeit (insgesamt)	454 kg	317 kg
Maximal zulässige Personenzahl	3	2

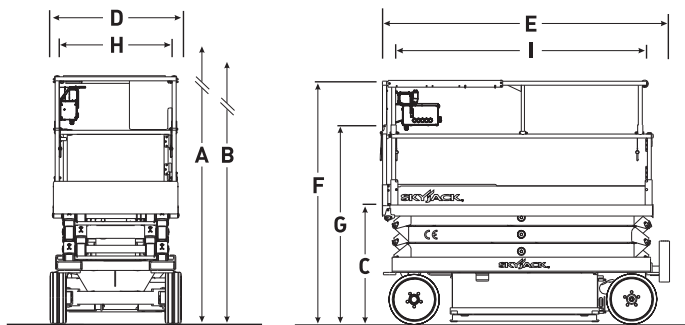

STANDARDAUSSTATTUNG

- Fahrbar in voller Höhe
- Variable Geschwindigkeit, hydraulischer Hinterradantrieb
- Doppelfeststellbremsen
- Proportionalsteuerung für Fahr- und Hubfunktionen
- Ausrollbare Plattformverlängerung 1,2 m
- Gleichstromversorgung 24V
- Batterieschutz bei Unterspannung
- Analoge Steuerung
- Farbcodierte und nummerierte Kabel
- Steigfähigkeit bis zu 30 %
- Nichtmarkierende Vollgummireifen
- Schlaglochschutz
- Verkabelung für Wechselstromanschluss auf der Plattform
- Kippalarm mit Abschaltung der Fahr-/Hubfunktion
- Überlastensensoren
- Absenkwarnsystem
- Signalhorn
- Klappbares Geländer
- Selbstschließende Plattformschwingtür in halber Geländerhöhe
- Seilbefestigungspunkte
- Staplertaschen sowie Transport- und Liftösen

OPTIONEN†

- Blinklicht
 - Hydraulische Plattformverlängerung 1,83 m (4632 ausgenommen)*
- *ein zusätzliches Gewicht von 60 kg bei gleichbleibender Tragfähigkeit
- Druckluftleitung zur Plattform
 - Batterien 250 Ah
 - Selbstschließende Plattformschwingtür in voller Geländerhöhe
 - Akustischer Bewegungsalarm
 - Rohrmaterialhalter
 - Rigips-/Plattenmaterialhalter

† Tragfähigkeit und Gewicht der Maschine können sich durch Zusatzoptionen ändern

Skyjack Großbritannien
Unit 1, Maes-y-Clawdd
Maesbury Road Industrial Estate
Oswestry, Shropshire, SY10 8NN
Tel: +44 1691 676235
Telefax: +44 1691 676239
E-Mail: info@skyjackeurope.co.uk

Skyjack AB (Schweden)
Marieholmsgatan 2
415 02 Göteborg
Schweden
Tel: +46 31212245
Telefax: +46 31212066

Skyjack SAS (Frankreich)
Lieu dit Les Pretes
22 bis rue de l'avenir
38150 Chanas Frankreich
Tel: +33 474 20 30 20
Telefax: +33 474 20 58 93

Skyjack Hebebühnen GmbH (Deutschland)
Wullener Feld 27
D-58454 Witten
Tel: +49 2302 2026909
Telefax: +49 2302 2025671

www.skyjack.com

Diese Broschüre dient lediglich Veranschaulichungszwecken und beruht auf den zum Zeitpunkt der Veröffentlichung gültigen Daten. Skyjack Inc. behält sich das Recht vor, Spezifikationen, Standardausstattung und Sonderausstattung jederzeit zu ändern. Für sachgerechte Verfahren ziehen Sie bitte das Betriebs- und Bauteilhandbuch zu Rate. Arbeitsbühnen, die mit dem CE-Zeichen versehen sind, erfüllen die Maschinenrichtlinie 2006/42/EG.

SKYJACK